



Innovation
that excites

NISSAN NT400



Lo mejor para tu negocio | Rendimiento | Diseño | Tecnología y prestaciones | Chasis y carrozados | Equipamiento y accesorios | Máxima eficiencia | Estilo y garantías Nissan

Imprimir | Salir



VEHÍCULOS COMERCIALES

UNA ALINEACIÓN IMBATIBLE



NISSAN

VEHÍCULO OFICIAL DE
LA UEFA CHAMPIONS LEAGUE



EN NISSAN ESTAMOS SIEMPRE INNOVANDO PARA TU NEGOCIO: buscamos nuevas e ingeniosas formas de ofrecerte el mejor espacio de cabina en su clase, mejorar la eficiencia, la versatilidad y la durabilidad y aumentar el ahorro en costes y la facilidad de uso. Diseñamos e innovamos constantemente para hacer que tu trabajo diario sea más fácil, más divertido y que siempre vayas un paso por delante. Porque no hay nada mejor que un trabajo bien hecho.

[Lo mejor para tu negocio](#) | [Rendimiento](#) | [Diseño](#) | [Tecnología y prestaciones](#) | [Chasis y carrozados](#) | [Equipamiento y accesorios](#) | [Máxima eficiencia](#) | [Estilo y garantías Nissan](#)

[Imprimir](#) | [Salir](#)

Comerciales Nissan | NT400



ELIGE A TU JUGADOR

EL NISSAN NT400 ES EL MEJOR CAMIÓN PARA TODO TIPO DE NEGOCIO. Tanto si tu negocio es una gran empresa o un pequeño comercio, el NT400 se entrega al 100%. Combina unas dimensiones totales muy compactas con una máxima capacidad de carga y una maniobrabilidad líder en su clase con cualquier tipo de carga, tanto en calles estrechas como en pendientes inclinadas. Y todo ello con una eficacia óptima y unos costes de propiedad muy reducidos, que lo convierten en la solución ideal para todo tipo de negocio. ¡Súbete a tu nuevo lugar de trabajo y goza de todo su confort!



"Nadie supera al NT400 en el trabajo más exigente. Además, la última versión, con su carga útil optimizada y una reducción del consumo de hasta un 22%, ha significado una gran mejora para nuestro negocio."



"Tenemos tres centros de jardinería y también hacemos trabajos de paisajismo y mantenimiento. Es por eso que elegimos el NT400. Con su doble cabina de 6 plazas, puede llevar grandes cargas y transportar un equipo numeroso con total comodidad"



"Hacemos reparto de cargas de entre 1 y 2,5 toneladas por toda Europa. A menudo, nuestros conductores deben enfrentarse a calles estrechas y a poblaciones llenas de pendientes, pero con el NT400 eso no es ningún problema. Es el mejor camión que hay en el mercado."



Garantía de serie de 5 años o 160 000 km (lo que antes suceda) para la gama de vehículos comerciales (excepto para e-NV200*).

e-NV200: la garantía se amplía a 5 años (desde la fecha de inicio de la garantía) / 100 000 km (lo que ocurra primero), ofreciéndose adicionalmente a la Garantía de Fábrica la Extensión de Garantía Nissan 5 para Vehículos Eléctricos.

"El año pasado empecé a trabajar con mi padre en el negocio del reciclaje y la recuperación y le convencí de que invirtiera en dos nuevos NT400: uno con caja abierta y otro con volquete. Todo el proceso fue tan fácil y nos entregaron los camiones tan rápido que no nos arrepentimos de nuestra elección."



Lo mejor para tu negocio | Rendimiento | Diseño | Tecnología y prestaciones | Chasis y carrozados | Equipamiento y accesorios | Máxima eficiencia | Estilo y garantías Nissan

Imprimir | Salir

Comerciales Nissan | NT400



CARROZADOS

Elige tu chasis y tu tren trasero con ruedas simples o gemelas según la carga útil que necesites. La versión de 3,5 T puede cargar hasta 1768 kg: la mayor capacidad en su clase.



CABINA SIMPLE
O DOBLE CABINA

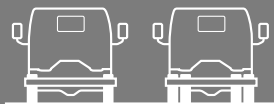

RUEDAS TRASERAS
SIMPLES O GEMELAS

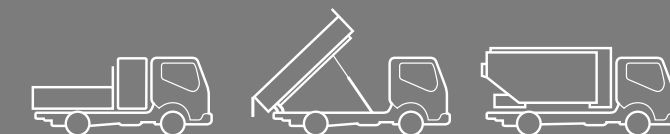
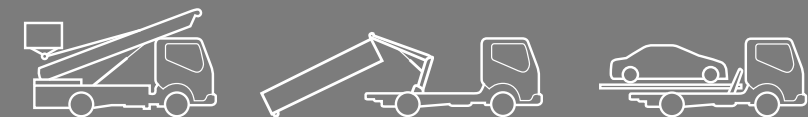

EL CHASIS DEL NT400 ESTÁ DISPONIBLE con distancias entre ejes de 2,5 m, 2,9 m y 3,4 m y con MMA de 2,8 T, 3,5 T y 4,5 T. Las versiones de 3,5 T y de 4,5 T están equipadas con ruedas traseras gemelas. Las versiones de 2,9 m y de 3,4 m con MMA de 3,5 T y 4,5 T también están disponibles en doble cabina.

HASTA 2681 KG DE CARGA ÚTIL | **3 DISTANCIAS ENTRE EJES**
RUEDAS TRASERAS SIMPLES Y GEMELAS

INDICADORES CLAVE DE RENDIMIENTO

ESPACIOSO POR DENTRO, COMPACTO POR FUERA

DISFRUTA DEL CONFORT. A pesar de sus dimensiones externas compactas, la cabina ofrece un amplio espacio para las piernas, un techo alto y gran amplitud. Sus asientos, además, han sido diseñados para ofrecerte un confort premium.

- ASIENTOS CON CONFORT PREMIUM
- 14 ESPACIOS DE ALMACENAMIENTO

COMPACTO LÍDER EN RELACIÓN CARGA/LONGITUD DISEÑO ATREVIDO



DESDE 9,6 METROS
DIÁMETRO DE GIRO
DESDE 9,6M

DETECTOR DE FATIGA PARA PROFESIONALES

REDUCE EL ESFUERZO Y DISFRUTA DE LAS MEJORES PRESTACIONES con un diámetro de giro excepcional y su práctica tecnología como el Asistente de Arranque en Pendiente: El placer de conducir un camión con tranquilidad.



ASISTENTE DE ARRANQUE EN PENDIENTE
Evita que retrocedas al arrancar en una subida.

POTENCIA HASTA LA CIMA

Llega hasta lo más alto con cualquier tipo de carga: Los motores Euro6 del NT400 se han diseñado a medida para ofrecer las prestaciones óptimas para vehículos comerciales y toda la potencia para subir las cuestas más inclinadas con el menor consumo.

El motor ZD30 3.0 está disponible con dos potencias:
- 96 kW (130 CV)/300 Nm para las versiones de 2,8 T y 3,5 T.
- 110 kW (150 CV)/350 Nm para las versiones de 3,5 T y 4,5 T.

EL MOTOR ZD30 DE 3,0 L PROPORCIONA UNA POTENCIA DE 96 KW (130 CV) Y UN PAR MOTOR DE 300 NM.



DE 2,8 A
4,5 T DE
MMA

HASTA
2681 KG DE
CARGA ÚTIL

TREN TRASERO CON
RUEDAS SIMPLES O
GEMELAS

CABINAS: SIMPLE FIJA,
SIMPLE ABATIBLE Y
DOBLE CABINA

TRES
DISTANCIAS
ENTRE EJES



NT400: LA SOLUCIÓN PARA TU NEGOCIO

LAS CUALIDADES DEL NT400 lo convierten en el camión ideal para todo tipo de negocios, desde pequeñas empresas de transporte a grandes compañías. El NT400 te ofrece grandes ventajas como la reducción de costes operativos, la máxima capacidad de carga, dimensiones compactas y una excepcional maniobrabilidad.

La amplia gama de **NT400** se adapta perfectamente a tus necesidades, sean las que sean. Elige entre tres distancias entre ejes (2,5 m, 2,9 m o 3,4 m) y dos potencias distintas de motores con la certificación Euro6. La gama de motores combina altas prestaciones con bajos consumos y puedes elegir entre las múltiples conversiones disponibles en Cabina Simple Fija, Simple Abatible y Doble Cabina. El NT400 es la decisión más inteligente para tu negocio. Su carga útil de hasta 1786 kg para las versiones de 3,5 T es una de las mejores de su clase.

Lo mejor para tu negocio | Rendimiento | **Diseño** | Tecnología y prestaciones | Chasis y carrozados | Equipamiento y accesorios | Máxima eficiencia | Estilo y garantías Nissan

Imprimir | Salir

Exterior 1 | Exterior 2 | Interior 1 | Interior 2





COMPACTO
GRAN CAPACIDAD (EXCELENTE RELACIÓN LONGITUD DE CARGA / LONGITUD TOTAL)
IMAGEN MODERNA Y ATREVIDA



OPTIMIZA TU NEGOCIO

EL NT400 TIENE UNA IMAGEN MODERNA Y UTILIZA EL ESPACIO DE MANERA MÁS EFICIENTE QUE EN VERSIONES ANTERIORES. Su avanzado diseño ha permitido aumentar la amplitud y confort de la cabina sin tener que renunciar ni a un milímetro de su extraordinaria longitud de carga.

El **NT400** es práctico lo mires por donde lo mires: una cabina compacta con un interior increíblemente espacioso. Es un auténtico camión diseñado para trabajar duro en la carretera.

Lo mejor para tu negocio | Rendimiento | [Diseño](#) | Tecnología y prestaciones | Chasis y carrozados | Equipamiento y accesorios | Máxima eficiencia | Estilo y garantías Nissan

[Imprimir](#) | [Salir](#)

[Exterior 1](#) | [Exterior 2](#) | [Interior 1](#) | [Interior 2](#)





**INTERIOR
ESPACIOSO**

**EXTERIOR
CÓMPACTO**

UN AGRADABLE ESPACIO PARA TRABAJAR

Trabajar en el **NT400** resulta mucho más cómodo. Aunque el exterior de la cabina es compacto, se ha conseguido un amplio espacio interior. El interior es alto y ancho, con un amplio espacio para las piernas. Todo ello, combinado con un acabado interior elegante, hace que la cabina sea un espacio cómodo, luminoso y agradable.

Las grandes ventanas del **NT400** proporcionan una visibilidad excelente.

La sensación global es un ambiente más relajado y cómodo, donde tú siempre sentirás el control.





AIRE
ACONDICIONADO

LLAVE DE
DOS BOTONES

14 ESPACIOS DE
ALMACENAMIENTO

CONDUCE CON INNOVACIÓN

INNOVACIONES TECNOLÓGICAS que te hacen más fácil trabajar al volante. El panel de instrumentos del NT400 te mantiene perfectamente informado e incluye una pantalla multifuncional que monitoriza los niveles de aceite y su calidad, el consumo de combustible y el kilometraje restante hasta volver a repostar.

Mantente en contacto cuando estés al volante a través del sistema de audio y entretenimiento del NT400 con conexión Bluetooth y USB. Gracias a los múltiples espacios portaobjetos, también podrás realizar el papeleo cómodamente. Una ergonomía más inteligente que te proporciona más eficiencia para tu negocio.

Lo mejor para tu negocio | Rendimiento | [Diseño](#) | Tecnología y prestaciones | Chasis y carrozados | Equipamiento y accesorios | Máxima eficiencia | Estilo y garantías Nissan

[Imprimir](#) | [Salir](#)

[Exterior 1](#) | [Exterior 2](#) | [Interior 1](#) | [Interior 2](#)



TODA LA POTENCIA QUE NECESITAS

LAS DOS MOTORIZACIONES DEL NT400 te ofrecen seis velocidades y toda la potencia necesaria para subir pendientes sin dificultad, aún con el vehículo a plena carga. También está disponible como opción, según versiones, una Relación corta de diferencial y un Diferencial de Deslizamiento Limitado (LSD) que te permitirá mantener la tracción incluso cuando una de las ruedas traseras se encuentre sobre una superficie de poco agarre, como barro o hielo.

CON LOS MOTORES EURO6 de 3,0 litros, el NT400 te ofrece potencia, mayor par motor y menor consumo. Puedes elegir dos niveles de potencia: 96 kW (130 CV)/300 Nm o 110 kW (150 CV)/350 Nm. Creados especialmente para vehículos comerciales son, además, muy silenciosos.

EL MODO ECO REDUCE LOS COSTES DE PROPIEDAD. Activado de serie, limita el par motor de cada marcha, ajusta la velocidad a 100 km/h para ahorrarte multas y reduce el combustible (hasta un 6%). Puede desactivarse con solo pulsar un botón cuando lo necesites (al llevar grandes cargas, en pendientes pronunciadas, adelantamientos, etc).

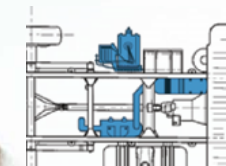
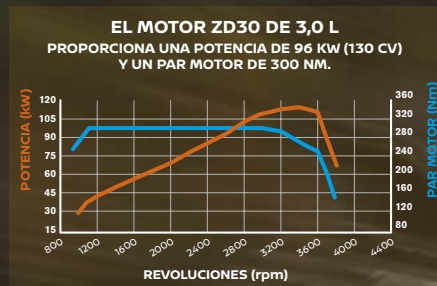

LOS MOTORES DEL NT400 CUMPLEN LA REGULACIÓN EURO6 GRACIAS A LA REDUCCIÓN CATALÍTICA SELECTIVA (SCR). CON EL LÍQUIDO PARA SISTEMA DE ESCAPE (DEF), UN LÍQUIDO A BASE DE UREA, EL CATALIZADOR SCR DESMONTA EL NOX EN NITRÓGENO Y AGUA PARA REDUCIR NOTABLEMENTE LAS EMISIONES CONTAMINANTES DE FORMA SENCILLA.

**HASTA
110 KW (150 CV)
350 NM**



Lo mejor para tu negocio | Rendimiento | Diseño | [Tecnología y prestaciones](#) | Chasis y carrozados | Equipamiento y accesorios | Máxima eficiencia | Estilo y garantías Nissan

[Imprimir](#) | [Salir](#)

[Motor evolucionado](#) | [Conducción sin esfuerzo](#) | [Seguridad](#) | [Doble Cabina](#) | [Espacios multiobjetos](#)



UNA CONDUCCIÓN MÁS RELAJADA

DETECTOR DE FATIGA: reduce tu estrés y mejora tu conducción para asegurar un viaje tranquilo.

EL NT400 HA SIDO DISEÑADO para que conducir no suponga un esfuerzo. Por ejemplo, gracias a sus dimensiones compactas y su reducido radio de giro (desde 4,79 m entre bordillos), conducir y aparcar en lugares de espacio reducido resulta muy fácil. La suspensión delantera independiente y una precisa dirección asistida proporcionan al NT400 una conducción fiable y segura, así como una excelente estabilidad direccional a cualquier velocidad.



DIÁMETRO DE GIRO



[Lo mejor para tu negocio](#) | [Rendimiento](#) | [Diseño](#) | [Tecnología y prestaciones](#) | [Chasis y carrozados](#) | [Equipamiento y accesorios](#) | [Máxima eficiencia](#) | [Estilo y garantías Nissan](#)

[Imprimir](#) | [Salir](#)

[Motor evolucionado](#) | [Conducción sin esfuerzo](#) | [Seguridad](#) | [Doble Cabina](#) | [Espacios multiobjetos](#)



SEGURIDAD, CON POTENCIA Y AGILIDAD

CUIDA DE TI Y DE TU CARGA. El NT400 te ofrece de serie la última tecnología de seguridad: 7 funciones que trabajan conjuntamente para tenerlo todo bajo control.

CONTROL DINÁMICO DEL VEHÍCULO (VDC).

Si se detecta una pérdida de control de la dirección tanto en una superficie en seco como en una resbaladiza, el VDC aplica presión de frenada individualmente en cada rueda para mantener al vehículo en la trazada deseada.

ASISTENTE DE ARRANQUE EN PENDIENTE (HSA).

Para evitar el retroceso al arrancar en una subida, el HSA mantiene la presión de frenada 2 segundos después de soltarlo, ofreciéndote tiempo suficiente para pisar el acelerador y arrancar con seguridad.

ALERTA DE CAMBIO DE CARRIL INVOLUNTARIO.

Equipada de serie en las versiones 4,5 T, detecta las marcas de la carretera a través de una cámara situada en la parte delantera del vehículo y te alerta si cambias de carril sin indicarlo.

SISTEMA DE CONTROL DE TRACCIÓN (TCS).

El TCS aplica fuerza de frenada a cada rueda individualmente y limita el par motor para evitar que las ruedas pierdan agarre.

SISTEMA ANTIBLOQUEO DE RUEDAS (ABS).

Para evitar que las ruedas se bloqueen en una frenada en seco, el ABS reduce la fuerza de frenada a las ruedas que rotan más despacio que las demás.

DISTRIBUCIÓN ELECTRÓNICA DE FRENADA (EBD).

El EBD apoya al ABS controlando el reparto frontal-trasero de la frenada para evitar que el eje trasero se frene excesivamente y mantener así la estabilidad.

SISTEMA DE ASISTENCIA EN LA FRENADA (BAS).

El BAS analiza la velocidad y la fuerza con la que se pisa el pedal de freno y garantiza la aplicación de la máxima presión de frenada en situaciones de emergencia antes que se active el ABS.

La estructura de la cabina del NT400 ha sido reforzada y está protegida por un parachoques delantero que amortigua el impacto de posibles colisiones. Diversas pruebas han demostrado que en los impactos frontales, los niveles de seguridad del NT400 son equiparables a los de un turismo convencional. Equipa de serie airbag de conductor y, en las versiones Premium, airbag de conductor y acompañante. Para garantizar la integridad de la cabina del NT400, ambas puertas están reforzadas con barras de protección contra impactos laterales.

Lo mejor para tu negocio | Rendimiento | Diseño | [Tecnología y prestaciones](#) | Chasis y carrozados | Equipamiento y accesorios | Máxima eficiencia | Estilo y garantías Nissan

[Imprimir](#) | [Salir](#)

Motor evolucionado | Conducción sin esfuerzo | [Seguridad](#) | Doble Cabina | Espacios multiobjetos



BIENVENIDO A BORDO DE LA DOBLE CABINA

SI NECESITAS MÁS ESPACIO INTERIOR, el NT400 te ofrece sus versiones Doble Cabina, disponibles en 3,5 y 4,5 T de MMA que permiten transportar confortablemente a un equipo de hasta 6 personas. Dispone de un sistema de climatización trasero independiente con dos velocidades para disfrutar siempre del mayor confort. Y si necesitas llevar carga en la cabina (por ejemplo herramientas), el asiento trasero puede abatirse para que puedas disfrutar de un mayor espacio.



6 ASIENTOS FÁCIL ACCESO



Lo mejor para tu negocio | Rendimiento | Diseño | [Tecnología y prestaciones](#) | Chasis y carrozados | Equipamiento y accesorios | Máxima eficiencia | Estilo y garantías Nissan

[Imprimir](#) | [Salir](#)

Motor evolucionado | Conducción sin esfuerzo | Seguridad | [Doble Cabina](#) | Espacios multiobjetos





ORGANIZADO Y EFECTIVO

UNA CABINA ORDENADA resulta mucho más agradable y segura. Por esta razón, el NT400 incorpora 14 espacios portaobjetos distintos, entre los que se incluyen: un espacio para documentos tamaño A4 sobre el tablero de instrumentos, una consola central climatizada para guardar latas o botellas pequeñas, una guantera, posavasos climatizados en ambos lados de la cabina en los que puedes dejar tus bebidas, un espacio portaobjetos en el techo, y otro de gran capacidad tras el asiento central, oculto pero de fácil acceso, que se convierte en una práctica mesa auxiliar.



Lo mejor para tu negocio | Rendimiento | Diseño | [Tecnología y prestaciones](#) | Chasis y carrozados | Equipamiento y accesorios | Máxima eficiencia | Estilo y garantías Nissan

Imprimir | Salir

Motor evolucionado | Conducción sin esfuerzo | Seguridad | Doble Cabina | [Espacios multiobjetos](#)



3 DISTANCIAS ENTRE EJES



2,5 m

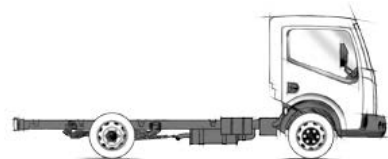

2,9 m

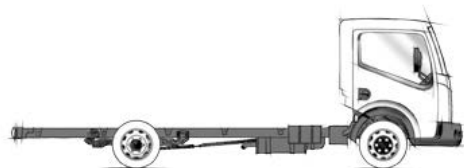

3,4 m

CABINA SIMPLE O DOBLE CABINA



Cabina simple



Doble cabina

TREN TRASERO CON RUEDAS SIMPLES O GEMELAS



Ruedas traseras
simples



Ruedas traseras
gemelas

* Las imágenes mostradas sirven como referencia y pueden no coincidir con el producto comercializado en el mercado español.



NT400 CHASIS

DISPONIBLE EN VERSIONES de 2,8, 3,5 y 4,5 T MMA con distancias entre ejes de 2,5, 2,9 y 3,4 m, ruedas traseras simples o gemelas y Cabina Simple Fija, Simple Abatible o Doble Cabina, el NT400 ofrece una gama completa de posibilidades, en la que encontrarás la solución más adecuada para las necesidades de tu negocio.*



NT400 CHASIS

EL NT400 ESTÁ DISPONIBLE en versiones de 2,8 T, 3,5 T o 4,5 T de MMA y hasta tres distancias entre ejes para cada versión: 2,5 m, 2,9 m y 3,4 m. Las versiones de 3,5 T y 4,5 T de MMA incorporan de serie ruedas traseras gemelas. La Doble Cabina está disponible en versiones de 3,5 T y 4,5 T de MMA y con distancias entre ejes de 2,9 m y 3,4 m. Las versiones de 3,5 T y 4,5 T de MMA equipan de serie suspensión trasera reforzada de alta rigidez.

DISCOS VENTILADOS	CABINA SIMPLE			DOBLE CABINA		
	2813	3513	4515	3513	3515	4515
MOTOR	Turbodiésel, 2953 cc, 4 cilindros en línea					
Descripción del motor	SCR + EGR + DPF + DOC					
Sistema de control de emisiones	SCR + EGR + DPF + DOC					
Potencia máxima, kW (CV)/rpm	96 (130)/3400	110 (150)/3400	110 (150)/3400	96 (130)/3400	110 (150)/3400	
Par motor máx., Nm/rpm	300/1100	350/1200	350/1200	300/1100	350/1200	
TRANSMISIÓN	Manual, 6 velocidades					
CHASIS	Largueros longitudinales de acero en C (128 x 52 x 4 mm) y travesaños remachados					
DIRECCIÓN	Eléctrica, cremallera y piñón					
Radio de giro entre paredes, m*	5,29-6,74			5,95-6,77		
Radio de giro entre bordillos, m*	4,79-6,25			5,44-6,27		
SISTEMA DE FRENSOS	Discos (delanteros: ventilados)		Discos ventilados	Discos (delanteros: ventilados)		Discos ventilados
Sistemas de asistencia	VDC (ABS+EBD+TCS+HSA+BAS)					
RUEDAS Y NEUMÁTICOS	Ruedas simples					
Ruedas traseras	Ruedas simples			Ruedas Gemelas		
Tamaño de los neumáticos	205/70R15	195/70 R15	185/75 R16	195/70 R15	185/75 R16	
DIMENSIONES	Distancia entre ejes, mm					
	2500-3400			2900-3400		
Longitud del chasis, mm*	4746-6246			5446-6246		
Altura sin retrovisores, mm			1870			
Altura, mm	2096	2093	2110	2123	2125	2145
Longitud máx. de la carrocería trasera, mm**	4136	4961	4886	3961		
Longitud máx. total del vehículo, mm**				6673		
PESOS	MMA, kg					
	2800	3500		3500		4500
Peso en vacío, kg*	1694-1709	1714-1746	1754-1787	1819-1853	1878-1897	1924-1942
Carga útil, kg*	1674-1091	1754-1786	1713-1746	2647-2681	1603-1622	1558-1576
				2490-2508		

* Según distancia entre ejes
** Según distancia entre ejes y carrocería

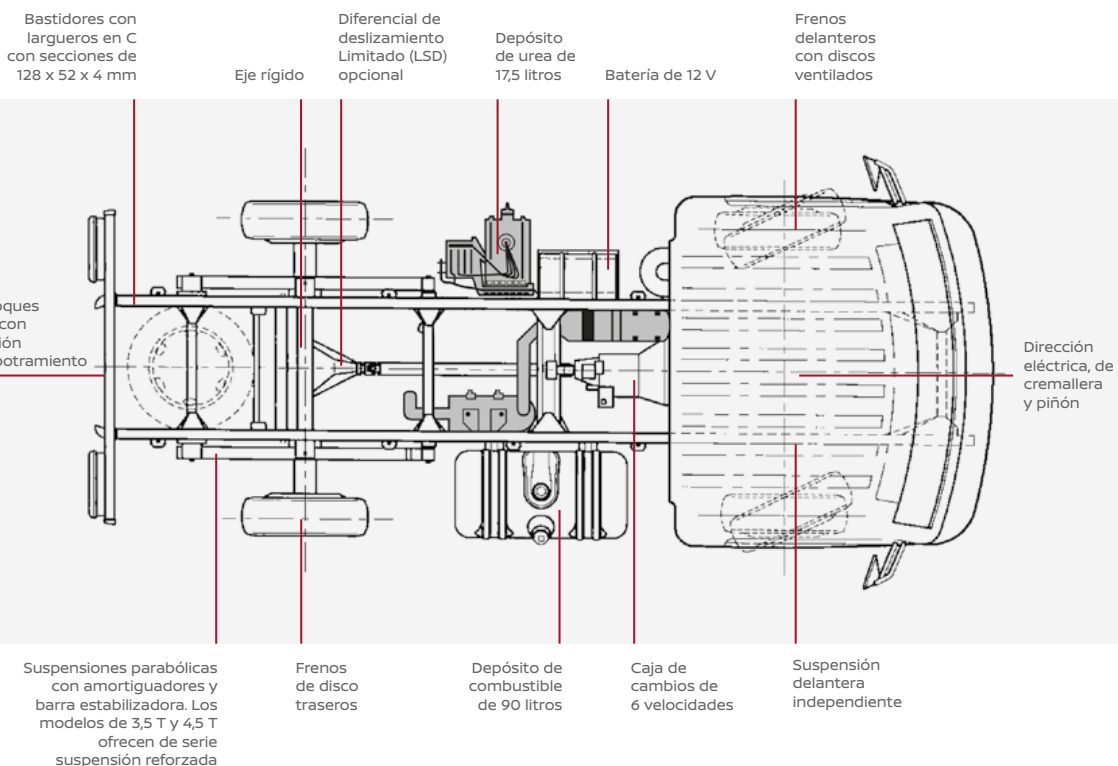

Lo mejor para tu negocio | Rendimiento | Diseño | Tecnología y prestaciones | **Chasis y carrozados** | Equipamiento y accesorios | Máxima eficiencia | Estilo y garantías Nissan

Imprimir | Salir

Selección de chasis 1 | Selección de chasis 2 | Gama de carrozados 1 | Gama de carrozados 2 | Gama de carrozados 3



CARROZADOS

ALINEACIÓN NT400



En Nissan siempre queremos ayudarte a pisar el acelerador de tu negocio, por eso te ofrecemos la solución Business Ready.

Elige los carrozados homologados Nissan, una gama diseñada por Nissan con 5 años de garantía.

Benefíciate de la rapidez del proceso al no tener que contactar un carroceros tú mismo.

Tanto si necesitas una Caja abierta con paneles laterales abatibles, un Volquete o una Caja cerrada, el responsable de Business Ready de tu concesionario Nissan se encargará de tu pedido, desde la fase de selección hasta la entrega y el mantenimiento posterior. **Pedido fácil:** tener un solo interlocutor te hace la vida más fácil y te ahorra un tiempo valioso.

Si quieres un NT400 a la medida de tus necesidades personales, puedes consultar con nuestro concesionario Nissan y preguntar por la amplia gama de carrozados disponibles en nuestros carroceros homologados Nissan.



VOLQUETE SCATTOLINI



CAJA ABIERTA CON PANELES
LATERALES ABATIBLES



FURGÓN CAJA CERRADA



Garantía de serie de 5 años o 160 000 km (lo que antes suceda) para la gama de vehículos comerciales (excepto para e-NV200: la garantía se amplía a 5 años (desde la fecha de inicio de la garantía) /100 000 km (lo que ocurra primero) ofreciéndose adicionalmente a la Garantía de Fábrica la Extensión de Garantía Nissan 5★ para Vehículos Eléctricos.

Lo mejor para tu negocio | Rendimiento | Diseño | Tecnología y prestaciones | [Chasis y carrozados](#) | Equipamiento y accesorios | Máxima eficiencia | Estilo y garantías Nissan

[Imprimir](#) | [Salir](#)

[Selección de chasis 1](#) | [Selección de chasis 2](#) | [Gama de carrozados 1](#) | [Gama de carrozados 2](#) | [Gama de carrozados 3](#)



NT400 VOLQUETE SCATTOLINI



El Volquete Nissan NT400 está disponible con mecanismo electrohidráulico trilateral o posterior. Puedes elegir un volquete de aluminio o de acero con cabina abatible y en diferentes distancias entre ejes. El volquete te ofrece una capacidad de carga de hasta 6 europalés. También dispones de una variedad de opciones como un mecanismo de toma de fuerza y una caja de herramientas de 1,15 m³.

NT400 CAJA ABIERTA CON PANELES LATERALES ABATIBLES



Tu NT400 carrozada con una caja abierta con paneles laterales abatibles tendrá una capacidad de entre 5 y 8 europalés. Gracias a un ancho de 2,1 m y diferentes longitudes de carrocería, todas tus necesidades estarán cubiertas.



NT400 CAJA CERRADA



COMPACTO
LÍDER EN RELACIÓN CARGA/LONGITUD
DISEÑO INNOVADOR



La caja cerrada se ofrece para cabina simple en aluminio o poliéster. Hay dos volúmenes de caja disponibles: 17,7 m³ y 21,3 m³ (8 europalés), con una carga útil de hasta 1073 kg.

NT400 VOLQUETE SCATTOLINI

DIMENSIONES Y PESOS

CARROCERÍA	CABINA SIMPLE		CABINA SIMPLE CON CAJA DE HERRAMIENTAS
Distancia entre ejes (mm)	2500	2900	2900
Longitud de carga (mm)	3280	3700	3280
Ancho de carga (mm)	1900		
Altura de carga (mm)	400		
Longitud total del vehículo (mm)	5013	5497	5711
Ancho total del vehículo (mm)	1870 (cabina) / 2265 (retrovisores brazo corto) / 2529 (retrovisores brazo largo)		
Altura total del vehículo (mm)	2210		
Carga útil (kg)	hasta 1224	hasta 1167	hasta 899
MMA (T)	3,5T		

* Mecanismo posterior aluminio.

CARACTERÍSTICAS DE LA PARTE TRASERA

Aluminio o acero
Mecanismo trilateral o posterior
Caja de herramientas
1,15 m³ (1,8 x 0,84 x 0,64)

NT400 CAJA ABIERTA CON PANELES LATERALES ABATIBLES

DIMENSIONES Y PESOS

CARROCERÍA	CABINA SIMPLE		
Distancia entre ejes (mm)	2500	2900	3400
Longitud de carga (mm)	3400	3950	4850
Ancho de carga (mm)	2100		
Altura de carga (mm)	400		
Longitud total del vehículo (mm)	5150	5700	6600
Ancho total del vehículo (mm)	1870 (cabina) / 2265 (retrovisores brazo corto) / 2529 (retrovisores brazo largo)		
Altura total del vehículo (mm)	2110 máx.		
Carga útil (kg)	hasta 1475	hasta 1428	hasta 1352
MMA (T)	2,8 - 3,5		

*Lateral ancho de la caja.

CARACTERÍSTICAS DE LA PARTE TRASERA

Caja abierta de acero con paneles laterales abatibles
Mampara de protección completa
Protección lateral
Capacidad de arrastre de hasta 3500 kg

NT400 CAJA CERRADA

DIMENSIONES Y PESOS

CARROCERÍA	CABINA SIMPLE	
Distancia entre ejes (mm)	2900	3400
Longitud de carga (mm)	4000	4800
Ancho de carga (mm)	2189	
Altura de carga (mm)	2290	
Longitud total del vehículo (mm)	5517	6317
Ancho total del vehículo (mm)	1870 (cabina) / 2265 (retrovisores brazo corto) / 2529 (retrovisores brazo largo)	
Altura total del vehículo (mm)	3080	
Carga útil (kg)	hasta 1073	hasta 973
MMA (T)	3,5	

*Peso Furgón caja cerrada sin opciones.

CARACTERÍSTICAS DE LA PARTE TRASERA

Versión de compuesto y aluminio
Spoiler
Protección lateral
Hasta 8 europalés

Lo mejor para tu negocio | Rendimiento | Diseño | Tecnología y prestaciones | [Chasis y carrozados](#) | Equipamiento y accesorios | Máxima eficiencia | Estilo y garantías Nissan

Imprimir | Salir

[Selección de chasis 1](#) | [Selección de chasis 2](#) | [Gama de carrozados 1](#) | [Gama de carrozados 2](#) | [Gama de carrozados 3](#)





EQUIPAMIENTO Y OPCIONES

1. EL SISTEMA DE RADIO/CD CON BLUETOOTH* tiene conector auxiliar, USB y función de manos libres, es compatible con MP3 y te mantiene siempre conectado.

2. Con EL ORDENADOR DE A BORDO tendrás toda la información que necesitas en todo momento. El indicador de cambio de aceite (OCS) monitoriza la calidad de este e indica cuántos kilómetros faltan para el siguiente cambio de aceite. Otros indicadores clave son el consumo de combustible actual y medio, el tiempo y distancia de conducción acumulados, la velocidad media, avisos de mantenimiento, avisos de cambio de marcha para una conducción óptima, el cuentakilómetros y el reloj digital.

3. LA LLAVE DE DOS BOTONES DE SERIE permite abrir y cerrar a distancia las puertas de la cabina.

4. AIRE ACONDICIONADO

5. ELEVALUNAS ELÉCTRICO DELANTERO que puedes ajustar con un solo toque desde el asiento del conductor.

6. RETROVISORES AJUSTABLES ELÉTRICAMENTE



ACCESORIOS

NUESTRA GAMA DE ACCESORIOS GENUINOS está diseñada específicamente para complementar el NT400 y para proporcionarte un servicio fiable y duradero.

- 1. ENGANCHE DE REMOLQUE**
- 2. ALFOMBRAS ESTÁNDAR Y DE GOMA**
- 3. ACCESORIOS DE SEGURIDAD**

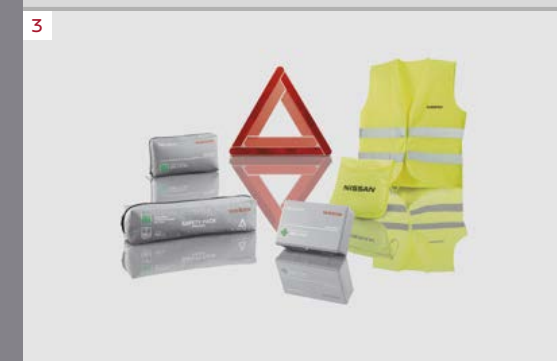
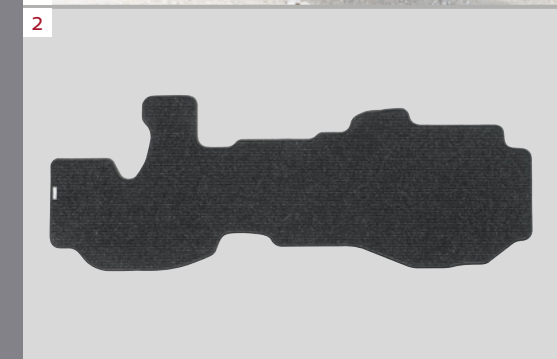

¿POR QUÉ EL NT400 ES LO MEJOR PARA TU NEGOCIO?

El **NISSAN NT400** es conocido por su elevado valor de recompra. Así pues, es la solución más rentable para tu negocio porque además de ofrecerte una capacidad de carga líder, sus motores Euro6 son más eficientes en cuanto a consumo y emisiones de CO₂, ofreciéndote una autonomía mayor reduciendo la necesidad de detenerte a repostar. Además, con el NT400 tendrás muchos menos períodos de inactividad gracias a sus largos intervalos de mantenimiento (hasta 40 000 km o 2 años). Además, con la cabina abatible de serie, el mantenimiento es aún más fácil ya que permite el acceso al motor de forma rápida y sencilla. Por último, pero no menos importante, el NT400 ofrece equipamiento especial como interruptores y conectores que facilita la instalación de diversos carrozados.



Lo mejor para tu negocio | Rendimiento | Diseño | Tecnología y prestaciones | Chasis y carrozados | Equipamiento y accesorios | *Máxima eficiencia* | Estilo y garantías Nissan

Imprimir | Salir



COLORES

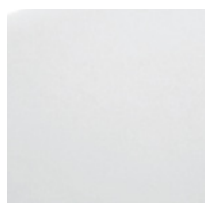

BLANCO - 326 / S

M: METALIZADO - S: SÓLIDO

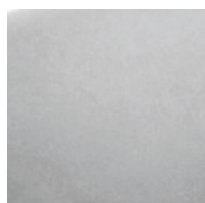

PLATA DIAMANTE - KYO / M

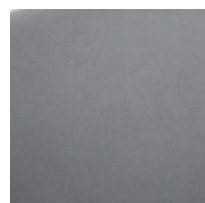

GRIS PRECISIÓN - K51 / M

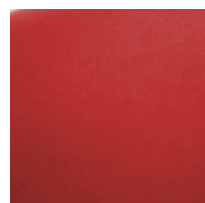

ROJO SÓLIDO - Z10 / S

TAPICERÍAS

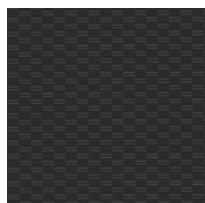

PREMIUM
TEXTIL GRIS

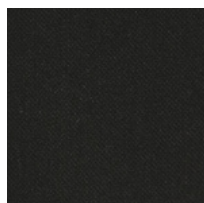

BÁSICO Y COMFORT
TEXTIL GRIS

GARANTÍA DE FABRICANTE DE VEHÍCULOS COMERCIALES DE 5 AÑOS NISSAN

Ahora Nissan te ofrece una garantía de fabricante paneuropea de 5 años de serie para toda la gama de Vehículos Comerciales Nissan*. Y es mucho más que una simple garantía porque te ofrece:



- 5 años o 160 000 km de garantía (lo que antes ocurra)
- 5 años de garantía de la pintura
- 5 años de garantía para componentes y accesorios genuinos Nissan
- 5 años de Asistencia en carretera
- 6 años de garantía anticorrosión para NT400
- Totalmente transferible

Y con intervalos de mantenimiento de 2 años o 40 000 000 km para los motores diésel, tendrás 5 años de tranquilidad y unos costes de funcionamiento bajísimos.

SERVICIOS PARA EL CLIENTE



RED ESPECIALIZADA

Nissan te ofrece una red especializada de concesionarios para cubrir las necesidades específicas de tu vehículo:

- Cobertura paneuropea
- Personal especializado de ventas y posventa exclusivo
- Soluciones financieras competitivas
- Oferta de carrozados a medida
- Competitivas ofertas de garantía extendida más allá de la garantía de 5 años para vehículos comerciales Nissan
- Pruebas de vehículos



SERVICIOS DE POSVENTA

Que tu coche particular se estropee es un contratiempo, pero si tu Nissan NT400 se estropea, es un duro golpe para tu negocio. El tiempo destinado a reparaciones es tiempo de inactividad y en Nissan comprendemos el perjuicio que esto supone para tu negocio. Por eso hacemos lo posible para que tu vehículo esté siempre donde debe estar: en la carretera, trabajando para ti.



CONTRATOS DE MANTENIMIENTO NISSAN Y EXTENSIÓN DE GARANTÍA

Para disfrutar de una tranquilidad completa y un control total de tu presupuesto puedes suscribir un Contrato de Mantenimiento Nissan que cubrirá tu mantenimiento periódico o una versión extendida que también cubre el uso y desgaste de las piezas para el tiempo y el kilometraje que mejor se adapte a tu negocio. De esta manera, te aseguras de que tu NT400 estará atendida por técnicos cualificados Nissan. Y para mayor tranquilidad, puedes conseguir una Extensión de Garantía Nissan 5★ para cubrir posibles fallos mecánicos y eléctricos después del final de la Garantía de tu NT400.



ASISTENCIA EN CARRETERA DE 5 AÑOS

- Cobertura paneuropea para averías, accidentes e incidentes no cubiertos por la garantía (como pinchazos, pérdida de las llaves, equivocaciones con el combustible..)
- Asistencia 24 h, 365 días al año
- Centro de llamadas de emergencia
- Rápida asistencia en carretera

Si tu Nissan NT400 no se puede reparar en el mismo día, tienes derecho a uno de los cuatro servicios adicionales siguientes: desplazamiento a tu destino, vuelta a tu punto de partida, vehículo de sustitución gratuito tan rápidamente como sea posible o alojamiento hasta que el vehículo esté reparado. También trasladaremos tu vehículo averiado.

NUNCA CONducIRÁS SOLO

PROMESA CLIENTE NISSAN



VEHÍCULO DE
CORTESÍA GRATUITO
TÚ, VIVE.



NISSAN ASSISTANCE
PARA TODA LA VIDA
TÚ, DESPREOCÚPATE.



CHEQUEO PREVIO
GRATUITO DE TU NISSAN
TÚ, DECIDE.



EQUIPARACIÓN DE
PRECIOS DE SERVICIO
TÚ, ELIGE.

Donde sea, cuando sea, lo que sea. Llámanos al teléfono gratuito **900 118 119**

nuncaconducirassolo.es

Visítanos en: www.nissan.es

Síguenos en:

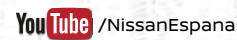
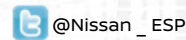

*Garantía de fabricante de 5 años / 160 000 km (lo que antes ocurra) para la gama de vehículos comerciales (excepto para e-NV200; garantía de fabricante de 5 años / 100 000 km para componentes de VE, 3 años / 100 000 km para el resto del vehículo).

Al elaborar esta publicación se ha intentado asegurar que su contenido sea correcto y actualizado en la fecha de impresión (septiembre 2017). La información que contiene este documento se ha realizado utilizando prototipos o vehículos de preserie. Dentro de la política de mejora continua de sus productos, Nissan Internacional se reserva, en todo momento, el derecho de realizar modificaciones en las especificaciones o en los vehículos presentados en este catálogo. Estas modificaciones son notificadas puntualmente a los concesionarios Nissan. Si quiere conocer la información más reciente puede consultarla en su concesionario local. Por limitaciones de las técnicas de impresión, los colores reproducidos en este catálogo pueden diferir ligeramente de los colores reales de las pinturas o las tapicerías. Nissan se reserva todos los derechos. Está prohibida la reproducción en cualquier forma o por cualquier método, de la totalidad o de una parte de esta publicación sin la autorización escrita de Nissan Internacional. Este vehículo y todos sus componentes, así como los recambios originales, han sido diseñados y fabricados atendiendo a la Normativa Legal destinada a prevenir y reducir al mínimo la repercusión en el Medio Ambiente. Para ello se han utilizado y valorado materiales reciclados/reciclables, y se han adoptado medidas dirigidas a conseguir un adecuado reciclado para la conservación y mejora de la calidad ambiental. A fin de cumplir con los objetivos de descontaminación y fomento del reciclado, así como la reutilización de componentes de los vehículos al final de su vida útil, se ha creado en España una extensa Red de Centros Autorizados, adheridos a SIGRAUTO, que garantiza un adecuado tratamiento medioambiental de estos componentes (para consultas www.sigrauto.com). Para la entrega de un vehículo, deberá dirigirse a un Centro Autorizado SIGRAUTO sin desmontar previamente ninguno de los componentes del vehículo. El Centro Autorizado le facilitará el Certificado de Destrucción para obtener la baja del vehículo en la DGT.

Este catálogo ha sido impreso en papel ecológico - C - NT400 - sep/17 - Impreso en E.U.
Creado por BBDO, Francia y producido por eg+ worldwide, Francia - Tel: +33 1 49 09 25 35.

Concesionario: