

Características técnicas generales

■ Motor Diesel

Deutz-Diter LKS-R - Refrigerado por aire: monocilíndrico, cuatro tiempos.

Potencia 10,2 CV (7,5 Kw. a 2500 rpm. DIN 6270B).

Potencia 12,5 CV (9,2 Kw. a 2500 rpm. DIN 70020).

Perkins - Refrigerado por agua: tricilíndrico, cuatro tiempos.

Potencia 13 CV (10,2 Kw. a 2800 rpm. DIN 6270B).

Potencia 14 CV (10,3 Kw. a 2800 rpm. DIN 70020).

Hatz - Refrigerado por aire: monocilíndrico, cuatro tiempos.

Potencia 13,6CV (10 Kw. a 2700 rpm. DIN 6270B).

Potencia 14,7 CV (10,8 Kw. a 2700 rpm. DIN 70020).

ATENCIÓN: El motor HATZ lleva incorporado un mecanismo que en caso de falta de aceite en el cárter, además de activar el avisador luminoso, corta el suministro de combustible. Si se produce un PARO súbito del motor, compruebe el nivel de aceite del cárter.

■ Transmisión

Embrague - Monodisco rígido en seco.

Caja de velocidades y diferencial - De concepción especial.

Velocidades - Cuatro adelante y cuatro hacia atrás mediante inversor de marcha.

1ª - 3 Km/h / 2ª - 7 Km/h / 3ª - 12 Km/h / 4ª - 21 Km/h

■ Dirección

Estandar - Mecánica por piñón y segmento en las ruedas traseras.

Plus - Hidráulica sistema orbitrol mediante un cilindro hidráulico doble.

■ Radio de giro

- 150DH/DG/DA

Estandar - Dirección mecánica. 3,37 m.

Plus - Dirección hidráulica. 3,18 m.

- 120/108DH/DG/DA

Estandar - Dirección mecánica. 3,25 m.

Plus - Dirección hidráulica. 3,10 m.

■ Frenos

Estandar - Mecánicos a las ruedas motrices delanteras. Superficie total de frenado 368 cm².

Plus - Hidráulicos mediante tambor en las ruedas motrices delanteras.

El freno de estacionamiento mecánico. Actúa sobre los mismos tambores de las ruedas motrices delanteras.

■ Ruedas motrices delanteras

- 150DH/DG/DA

7,50-16 (8PR); "Todo terreno". Presión: 2,5 bar.

- 120DH/DG/DA

6,50-16 (6PR); 3,5 bar.

- 108DH/DG/DA

6,00-16 (6PR); 3,5 bar.

■ Ruedas directrices traseras

- 150DH/DG/DA

145R-13. Presión: 2,2 bar.; 6,5-80 (12PR). Presión: 2,2 bar (**4x4**)

- 120/108DH/DG/DA

5,00-12 (4PR).; 4,00-12 (4PR).



Características técnicas generales

■ Tolva

- 150/120/108DH

Descarga frontal hidráulica.

- 120/108DA

Hidráulica frontal y de altura hasta 1,72 m.

- 150/120/108DG

Descarga hidráulicamente en cualquier dirección entre 180°.

Tolva	150DH	150DG	150DA	108DH	120DH	108DA	120DA	108DG	120DG
Nivel agua	608 l.	580 l.	630 l.	460 l.	475 l.	425 l.	465 l.	425 l.	425 l.
Colmada	1047 l.	1100 l.	1100 l.	580 l.	650 l.	750 l.	800 l.	660 l.	660 l.
Carga útil	1500 kg.	1500 kg.	1500 kg.	1000 kg.	1200 kg.	1000 kg.	1200 kg.	1000 kg.	1200 kg.

■ Circuito hidráulico

- 150DH/DG/DA - 108DH/DG/DA - 120DH/DG/DA

Bomba de engranaje de 12 litros/min. a 1500 rpm.

Presión de trabajo: ver diagrama.

Graduación y precintado de la válvula de descarga en el distribuidor: 120 bar, en 150DA 155 bar.

Equipado con válvula reguladora de descenso. Excepto 150DG.

Versión Plus 108DH/DA-120DH/DA: Dirección hidráulica tipo orbitrol. Presión de trabajo: 90 bar.

	150DH	150DG	150DA	108DH/DG/DA-120DH	120DA	120DG
Presión de trabajo	120 bar.	130 bar.	155 bar.	110 bar.	130 bar.	110 bar.

Motor	150DH	120DH	108DH	150DA	120DA	108DA	150DG	120DG	108DG
Diter	25%	33%	37,6%	21%	27,5%	30,5%	21%	28%	33%
Perkins / Hatz	31,3%	42,4%	47%	26,5%	35,8%	38,5%	27%	34%	38%

■ Equipo eléctrico

Arranque eléctrico: Tensión 12V.

Alternador y regulador: 12V. - 20A.

Batería: Tensión 12V.

■ Accesorios opcionales

Arranque eléctrico, equipo de luces, techo protector conductor, parabrisas frontal, limpia parabrisas, faro rotativo y asiento con suspensión ajustable.

■ Peso

	150DH	150DG	150DA	108DH	120DH	108DA	120DA	108/120DG
Peso tarage	950 kg.	1295 kg.	1360 kg.	940 kg.	970 kg.	1250 kg.	1270 kg.	1150 kg.
Peso máx. cargado	2525 kg.	2870 kg.	2930 kg.	2015 kg.	2045 kg.	2325 kg.	2345 kg.	2250 kg.

Características técnicas generales

■ 108/120/150DH

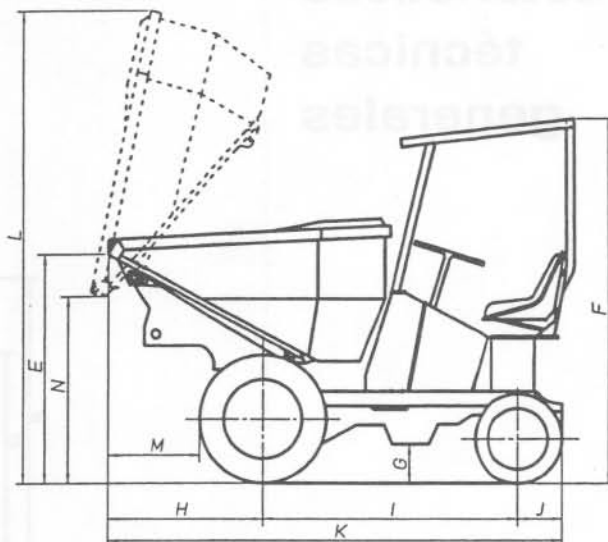

■ 108/120/150DA

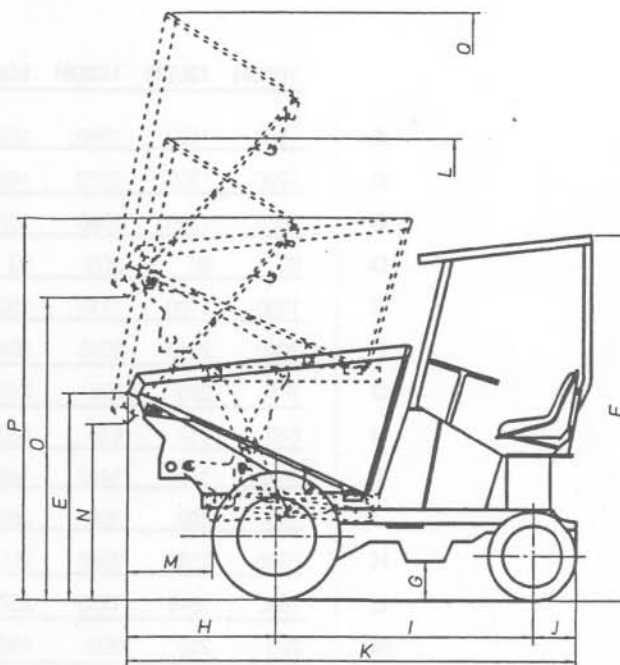



Características técnicas generales

■ 108/120/150DG

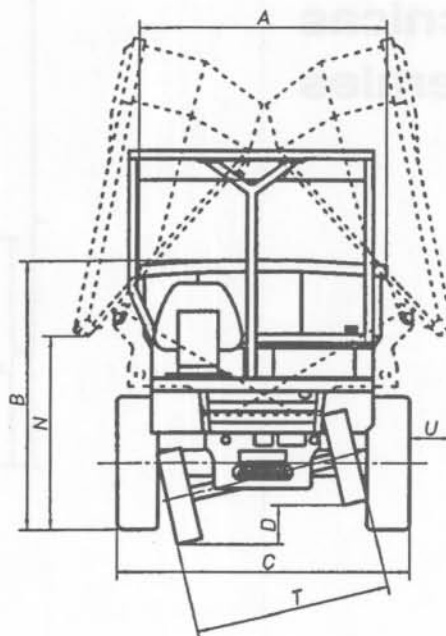

	108DH	120DH	150DH	108DA	120DA	150DA	108DG	120DG	150DG
A	1100	1190	1560	1066	1168	1560	1100	1100	1249
B	1290	1300	1310	1420	1430	1440	1435	1445	1455
C	1070	1190	1560	1070	1190	1560	1070	1190	1560
D	90	90	200	90	90	200	90	90	200
E	1090	1100	1110	1200	1210	1220	1315	1325	1335
F	2040	2040	2045	2040	2040	2045	2040	2040	2045
G	215	220	225	215	220	225	215	220	225
H	610	610	610	830	830	830	890	890	890
I	1440	1440	1440	1440	1440	1440	1440	1440	1440
J	280	280	280	280	280	280	280	280	280
K	2330	2330	2330	2550	2550	2550	2615	2615	2615
L	1835	1845	1855	2570	2580	2590	2580	2590	2600
M	220	210	200	460	450	440	510	500	490
N	460	470	480	995	1005	1015	1050	1060	1070
O	-	-	-	1690	1700	1710	-	-	-
P	-	-	-	2115	2125	2135	-	-	-
Q	-	-	-	3265	3275	3285	-	-	-
R	-	-	-	-	-	-	-	-	-
S	-	-	-	-	-	-	-	-	-
T	1095	1095	1225	1095	1095	1225	1095	1095	1225
U	-	-	-	-	-	-	393	343	193