

MASTERPIUMA **3** LA PROFESSIONALE  
*The professional choice*

# MASTERPIUMA 3 LA COMPLETA

*The full optional*

Incisione ergonomica a spinta  
*Ergonomic Push incision*

Massima precisione  
*Maximum precision*

Lubrificazione integrata  
*Integrated lubrication point*

Incisione assistita da 0 a 22 mm  
*Incision assistance from 0 to 22 mm*

Ammortizzatore  
*Shock absorber (bumper)*

Box per rotelle  
*Box for spare incision wheel*

100% materiale riciclabile  
*100% recycled material*

Telaio a scatola rinforzato  
*Reinforced frame*

Piedoni antisdrucchiolo  
*Non-slip feet*

Piani in acciaio molleggiati  
*Sprung metal support tables*

Braccio estensibile per grandi formati  
*Extension arm for supporting big tiles*

Squadretta di riferimento ribaltabile  
*Measurement square flips out of way if not required*

Doppia scala graduata a "lente"  
*Dual millimeter scale - "lens effect"*

Rotazione squadra -45° ÷ +45°  
*Square rotation -45° ÷ +45°*

Squadra goniometrica rinforzata  
*Reinforced Geometric square*



MAXJONEL



# MASTERPIUMA 3 LA VERSATILE

*The multipurpose*

- 1 Incisione ergonomica a spinta  
*Ergonomic Push incision*
- 2 Ammortizzatore  
*Shock absorber (bumper)*
- 3 Massima precisione  
*Maximum precision*
- 4 Piedoni antisdrucciolo  
*Non-slip feet*
- 5 Cambio rapido della rotella di incisione  
*Quick & easy change cutting wheel*
- 6 Doppio spacco "pulito"  
*Dual splitting device*
- 7 Multifunzione: ideale per ceramica, vetro e mosaico  
*Multifunctional & ideal for ceramic, glass and mosaic*
- 8 Rotella di incisione a vista titanium gold  
*High visibility of incision wheel*

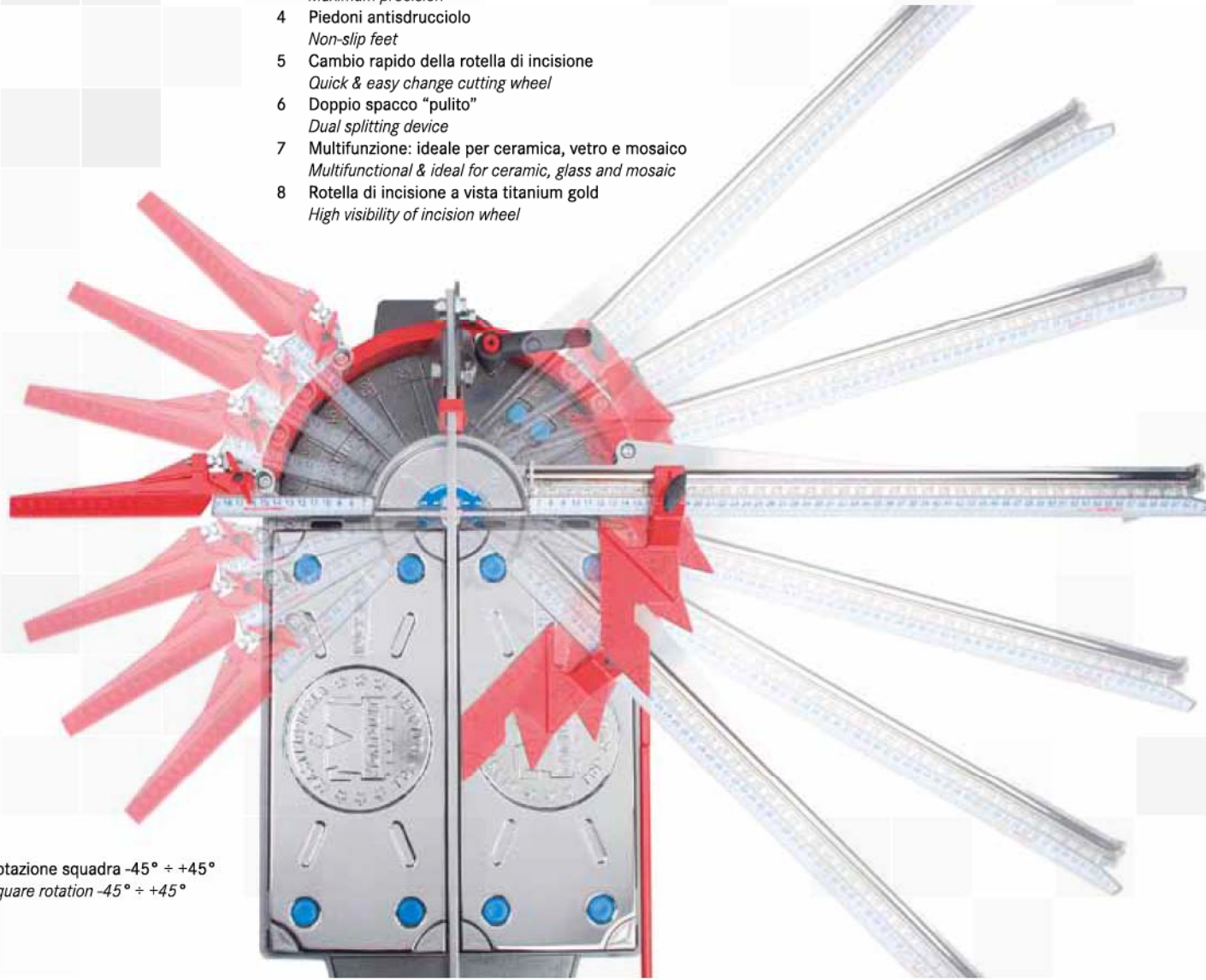

Rotazione squadra  $-45^\circ \div +45^\circ$   
Square rotation  $-45^\circ \div +45^\circ$



# MASTERPIUMA 3 LA COMPATTA

*All in One System*

- 9 Squadretta di riferimento ribaltabile  
*Measurement square - flips out of way if not required*
- 10 Piani in acciaio molleggiati  
*Sprung metal support tables*
- 11 Box per rotelle  
*Box for spare incision wheel*
- 12 Doppia scala graduata a "lente"  
*Dual millimeter scale - "lens effect"*
- 13 Telaio a scatola rinforzato  
*Reinforced frame*
- 14 Lubrificazione integrata  
*Integrated lubrication point*
- 15 Incisione assistita da 0 a 22 mm  
*Incision assistance from 0 to 22 mm*
- 16 Braccio estensibile per grandi formati  
*Extension arm for supporting big tiles*

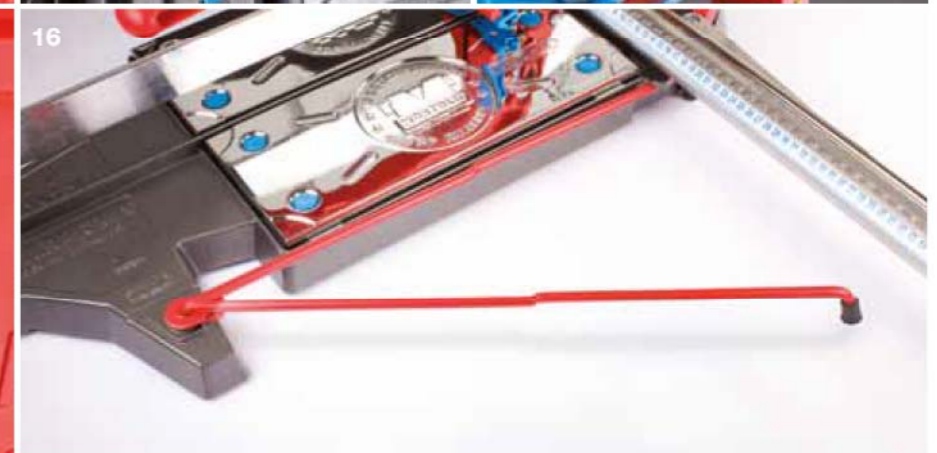
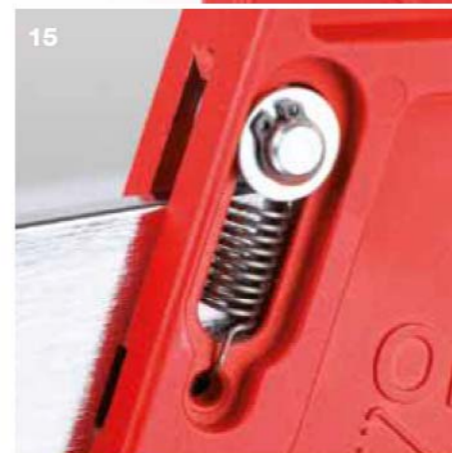
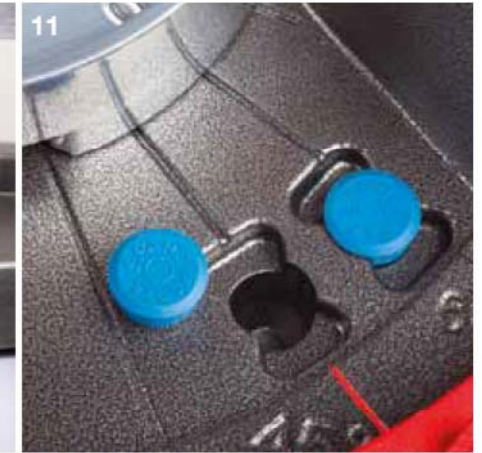
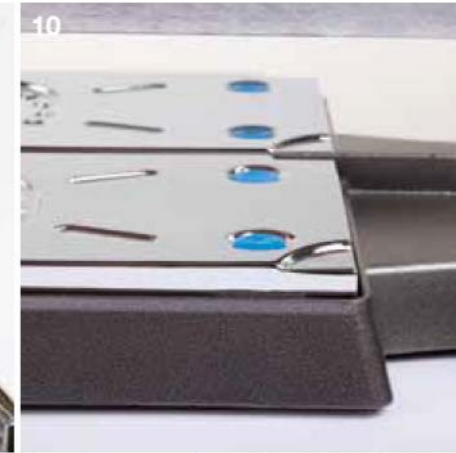
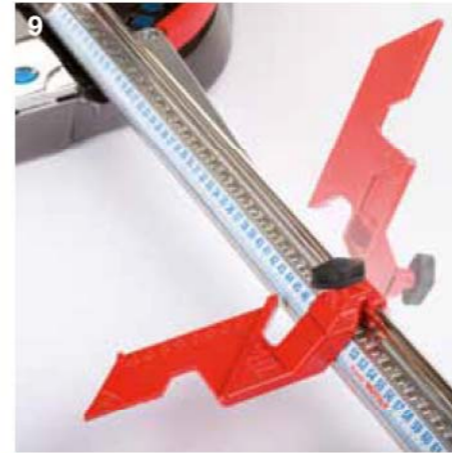
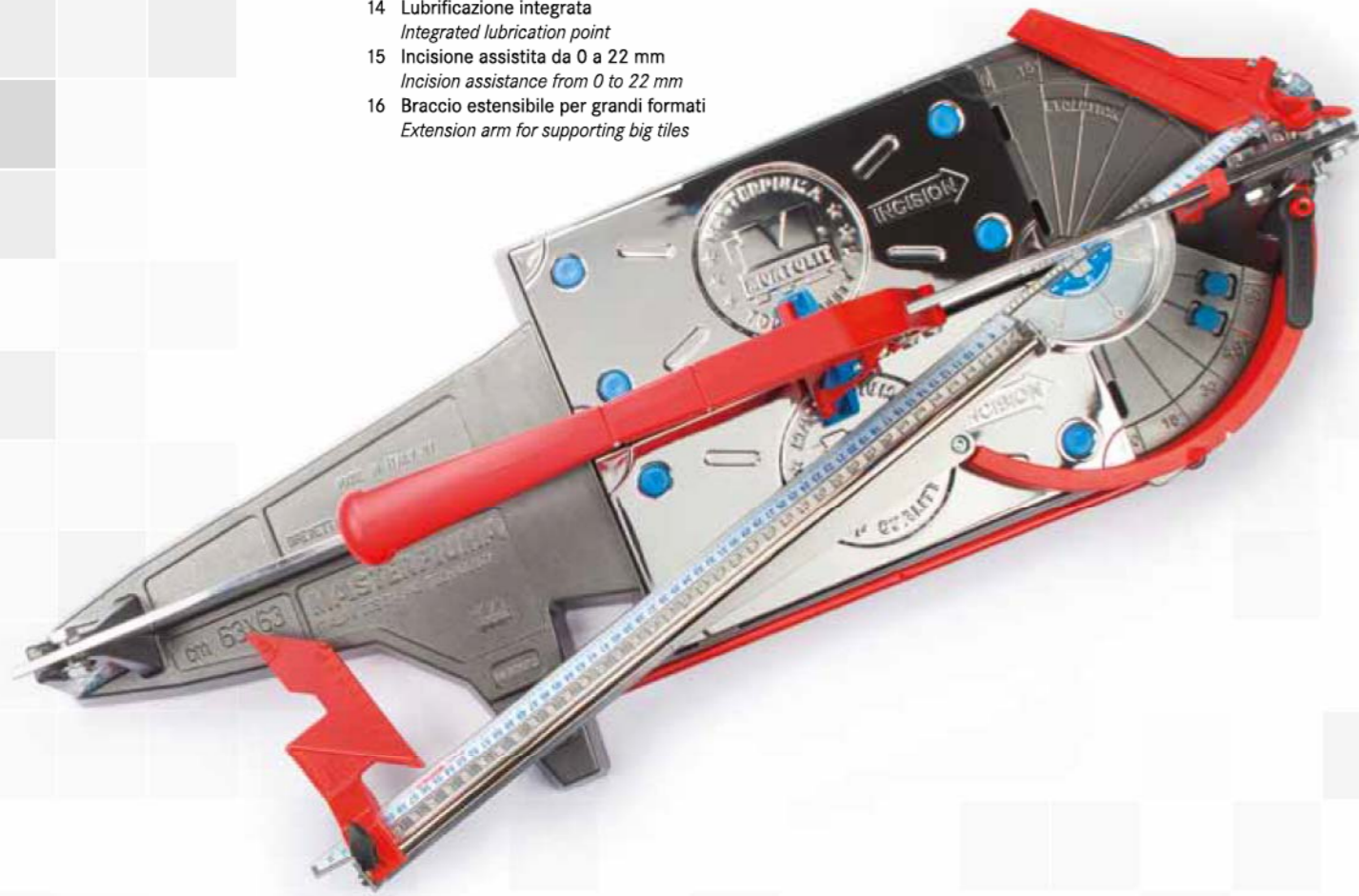

# MASTERPIUMA 3 ACCESSORI

Accessories

## 17 - BASEBOARD ART. 64

Riferimento aggiuntivo per grandi formati ideale per il taglio di listelli e di battiscopa.

*Bracket precision for cutting strip tiles and skirting boards.*

## 18 - PIEDONE ART. 449P

Sistema di spacco supplementare per piastrelle di grandi dimensioni (fino a 155 cm) e gres porcellanato spessorato (max 2 cm).

*Additional splitting system for extra large tiles size (up to 155 cm) and porcelain tile thickness (max 2 cm).*

## 19 - MOSAKIT ART. 58

Tappetino di gomma vulcanizzata che viene posizionato sulla taglia piastrelle manuale e permette di incidere e dividere mosaici montati su carta o retina senza danneggiare il mosaico stesso.

*Vulcanized rubber pad that is placed on manual tilecutters and allows to cut and divide mosaics on paper or retina without damaging the mosaic itself.*



17



18







19



# MASTERPIUMA 3 DATI TECNICI

Technical data

ART.	 cm (inch)	 cm (inch)	 cm (inch)	 Kg
44P3	44 (17")	31 x 31 (12"x12")	0 ÷ 2,2 (0 ÷ 7/8)	7,7
52P3	52 (20")	37 x 37 (14"x14")	0 ÷ 2,2 (0 ÷ 7/8)	8,2
63P3	63 (24,5")	44 x 44 (17"x17")	0 ÷ 2,2 (0 ÷ 7/8)	9,5
75P3	75 (29")	53 x 53 (21"x21")	0 ÷ 2,2 (0 ÷ 7/8)	11,8
93P3	93 (36")	66 x 66 (26"x26")	0 ÷ 2,2 (0 ÷ 7/8)	13,0
125P3	125 (49")	88 x 88 (34,5"x34,5")	0 ÷ 2,2 (0 ÷ 7/8)	24,0
155P3	155 (61")	109 x 109 (43"x43")	0 ÷ 2,2 (0 ÷ 7/8)	33,0

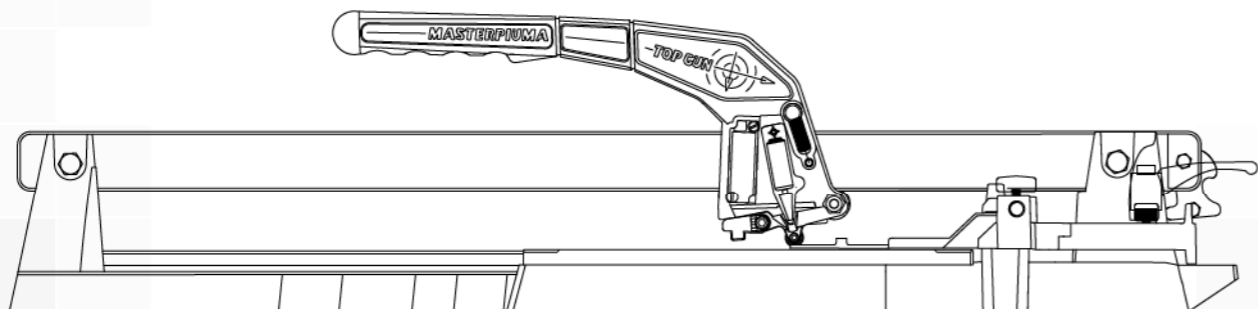

FR

1 Incision ergonomique par poussée. 2 Amortisseur. 3 Maximum de précision. 4 Pieds antidérapants. 5 Changement rapide de la roulette d'incision. 6 Double fissuration « propre ». 7 Multifonction idéal pour céramique, verre et mosaïque. 8 Roulette d'incision à vue titanium gold. 9 Équerre de référence basculante. 10 Plans d'acier amortis. 11 Box pour roulettes. 12 Double échelle graduée à loupe. 13 Cadre à boîte renforcé. 14 Lubrification intégrée. 15 Incision assistée de 0 à 22 mm. 16 Bras extensible pour grandes tailles. 17 Référence supplémentaire pour les grandes tailles idéal pour couper bandes et plinthes. 18 Système de fissuration supplémentaire pour carreaux de grande taille (jusqu'à 155 cm) et les carreaux de porcelaine calés (max 2 cm). 19 Tapis de caoutchouc vulcanisé qui est placé sur l'appareil coupe carreaux manuel et permet de graver et partager les mosaïques montées sur papier ou rétine sans endommager la mosaïque elle-même.

DE

1 Ergonomisch geformter Griff beim Stossen ritz und bricht man gleichzeitig. 2 Der Anschlag ist zusätzlich gedämpft 3 Höchste Genauigkeit. 4 Rutschsichere Kunststofffüsse, auswechselbar. 5 Rasches auswechseln des Rädchens möglich. 6 Der Griff (Hebel) verfügt über zwei Trennfunktionen. 7 Multifunktionell geeignet für Feinsteinzeug - Mosaik - Glas. 8 Beim Ritzen sieht man auf das Titan (Tin) beschichtete Hartmetallrädchen. 9 Mess-Anschlag kann ohne Verstellen umgeklappt werden. 10 Gefederte Auflage aus Stahlplatten. 11 Ersatz-Rädchen sind gut versorgt und immer dabei. 12 Die doppelten Messkalen am Anschlagwinkel sind sehr gut lesbar da optisch vergrößert. 13 Kastenrahmen-System aus Alu hohe Festigkeit bei geringem Gewicht. 14 Integrierte Schmierung. 15 Ritzunterstützung bis 22 mm. 16 Zusätzlich ausfahrbarer Arm für grosses Format. 17 Zusätzlicher Bezugspunkt für große Formate, ideal zum Zuschneiden von Sockelleisten. 18 Zusätzliches Trennsystem für große Fliesen (bis 155 cm) und verstärktem Feinsteinzeug (max. 2 cm). 19 Vulkanisierte Gummimatte, die auf dem manuellen Fliesenschnneider positioniert wird, sehr geeignet zum schneiden und trennen von Glasmosaik auf Papier oder Netz.

NL

1 Ergonomische snede door middel van drukken. 2 Demper. 3 Maximale precisie. 4 Antislippoten. 5 Snelle wisseling van snijwieltjes. 6 "Schoon" tweepunts breekmechanisme. 7 Multifunctioneel: ideaal voor keramiek, glas en mozaïek. 8 Zichtbaar snijwiel-titanium gold. 9 Kantelbare winkelhaak. 10 Geveerde stalen vlakken. 11 Doos voor wieltjes. 12 Dubbele schaal met "lens". 13 Frame met versterkte doos. 14 Geïntegreerde smering. 15 Ondersteunde snede van 0 tot 22 mm. 16 Uitschuifarm voor grote formaten. 17 Extra referentie voor grote formaten, ideaal voor het zagen van lijsten en plinten. 18 Extra slijtsysteem voor grote tegels (maximaal 155 cm) en dik porseleingres (max. 2 Cm). 19 Gevulkaniseerd rubberen matje, wordt aangebracht op de handmatige tegelsnijder voor het insnijden en splijten van mozaïek op papier of vlies zonder het mozaïek te beschadigen.

PT

1 Incisão ergonómica de impulso. 2 Amortizador. 3 Máxima precisão. 4 Pedais anti-derrapantes. 5 Mudança rápida da roda de incisão. 6 Separação dupla "limpa". 7 Multi-função: ideal para cerâmica, vidro e mosaico. 8 Roda de incisão de vista titanium gold. 9 Alavanca de referência basculante. 10 Planos em aço com mola. 11 Caixa para rodas. 12 Escala dupla graduada a "lente". 13 Estrutura de caixa reforçada. 14 Lubrificação integrada. 15 Incisão assistida de 0 a 22 mm. 16 Braço extensível para grandes formatos. 17 Referência adicional para grandes formatos ideal para o corte de tacos e rodapés. 18 Sistema separador suplementar para azulejos de grandes dimensões (até 155 cm) e grés porcelanato em relevo (máx. 2 Cm). 19 Tapete de borracha vulcanizada que é posicionado no cortador de azulejos manual e permite cortar e dividir mosaicos montados em cartão ou rede sem danificar o mosaico.

NO

1 Ergonomisk trykk snitt. 2 Støtdemper. 3 Maksimal presisjon. 4 Føtter med antiskli belegg. 5 Hurtig bytte av skjærehjul. 6 Dobbel åpning "rent". 7 Multifunksjonell alt-i-ett: ideell for keramikk, glass og mosaikk. 8 Skjærehjul av typen titanium gull. 9 Oppfellbar lengde måler referanse. 10 Ståplate med fjæroppheng. 11 Boks for hjul. 12 Dobbelt skala med "linse". 13 Forsterket boks ramme. 14 Integrrert smøring. 15 Støtte av snitt fra 0 til 22 mm. 16 Utrekkelig arm for store dimensjoner. 17 Extra informasjon for store dimensjoner egnet for å kutte lister og gulvlister. 18 System med ekstra bredde for store fliser (opptil 155 cm) og glassert porselen (gres) med tykkelse opptil maksimum 2 cm. 19 Vulkanisert gummimatte som er plassert på den manuelle fliskutteren og muliggjør kutt av papir- eller nett-montert mosaikk uten å skade mosaikken.

CZ

1 Ergonomická rukojeť na řezání tlakem. 2 Tlumič 3 Maximální přesnost. 4 Neklouzavé nožky. 5 rychlá výměna řezacího kolečka. 6 Dvojí čistý řez. 7 Multifunkční: ideální pro keramiku, sklo a mozaiku. 8 viditelné řezací kolečko titanium gold. 9 Sklopný vytyčovací příložník. 10 Odpružené ocelové stolky 11 Box na kolečka. 12 Dvojí tá dělení stupnice se zvětšovací m. 13 Uzavřený zesílený rám. 14 Vestavěné mazání. 15 Asistované řezání od 0 do 22 mm. 16 prodlužovací rameno pro velké formáty. 17 Přídavný vytyčovací doraz pro velké formáty, ideální pro řezání lišt a soklů. 18 Přídavný lamač pro velkorozměrové dlaždice (až do 155 cm) a silnostěnnou glazovanou dlažbu (max 2 cm). 19 Podložka z vulkanizovaného kaučuku, která se vkládá do ručních řezaček a umožňuje řezání a dělení mozaiky na podkladu ze síťoviny nebo papíru, bez poškození mozaiky.

RU

1 Эргономичная нажимная рукоятка для выполнения надреза. 2 Амортизатор. 3 Максимальная точность. 4 Нескользкие ножки. 5 Быстрая замена роликового реза. 6 Двойной механизм слома для "чистого" разделения плитки. 7 Многофункциональный: идеален для керамики, стекла и мозаики. 8 Роликовый резец titanium gold с прямым видением линий надреза. 9 Поворотный угольник. 10 Подпружиненные стальные опорные пластины. 11 Бокс для хранения резов. 12 Двойная измерительная шкала. 13 Усиленная коробчатая конструкция рамы. 14 Встроенная система смазки. 15 Регулировка надреза от 0 а 22 мм. 16 Выдвижная опора для больших форматов 17 Дополнительная линейка для больших размеров, идеальная для резки бордюров и плинтусов. 18 Дополнительная разделительная система для плиток больших размеров (до 155 см) и усиленного керамогранита (макс. 2 См). 19 Коврик из вулканизированной резины, который размещается на ручном плиткорезе и позволяет резать и разделять мозаики, закрепленные на бумаге или на сетке, не повреждая самой мозаики.

PL

1 Ergonomiczne cięcie dociskowe. 2 Amortyzator. 3 Maksymalna precyzja. 4 Nóżki antypoślizgowe. 5 Szybka zmiana ostrza tnącego. 6 "Czysty" system podwójnego nacisku. 7 Urządzenie wielofunkcyjne: idealne do ceramiki, szkła i mozaiki. 8 Widoczne ostrze tnące titanium gold. 9 Ruchoma kątomierz odniesienia. 10 Stalowe płaszczyzny sprężynowe. 11 Schowek na ostrza. 12 Podwójna podziałka "soczewkowa". 13 Wzmocniona rama skrzyniowa. 14 Wbudowane smarowanie. 15 Cięcie wspomaganie od 0 do 22 mm. 16 Wysuwane ramię do dużych formatów. 17 Dodatkowy odnośnik do dużych formatów, idealny do cięcia listew i listew przypodłogowych. 18 Dodatkowy lamač do płytek o dużych wymiarach (do 155 cm) i porcelanowego gresu (max 2 cm). 19 Dywanik z gumy wulkanizowanej, który jest umieszczony na ręcznej maszynie do cięcia płytek i umożliwia naciśnięcie i rozdzielanie mozaik ułożonych na papierze lub siatce, nie powodując ich uszkodzenia.





Comenzi Ia Tel.: 0757.101.819; 0749.166.035; 0740.333.887  
Service 0741.684.424; Fax 0249.451.311  
comenzi@maxjonel.ro; office@maxjonel.ro  
Sediul social si showroom:  
Strada Fratii Buzesti, nr. 76A, oras Bals, jud. Olt, 235100



### **Brevetti Montolit SpA**

Sede operativa | Company Headquarters:  
Via Varese 4/A - 21050 Cantello (VA) Italy

Sede legale | Legal head office:  
Via Turconi, 25 - 21050 Cantello (VA) Italy

Tel. ++39 0332 419 211  
Fax ++39 0332 418 444

[www.montolit.com](http://www.montolit.com)  
[info@montolit.com](mailto:info@montolit.com)